

Installation and using instructions
Instrukcja montażu i eksploatacji zaczepu kulowego

2" US Tow hitch Receiver

Cat. No: ADAP383

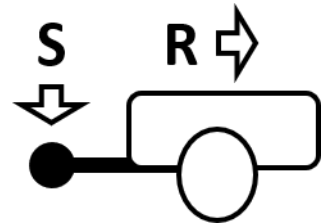
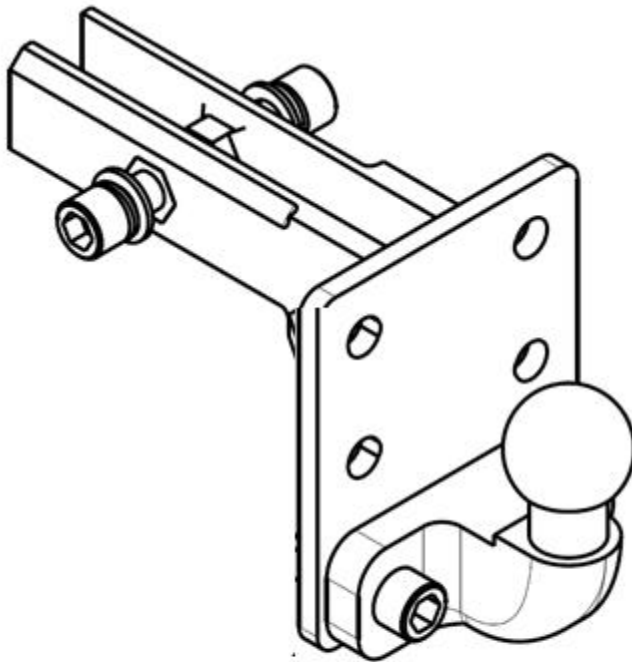

R=3500 kg







S=210kg

D=17,4kN

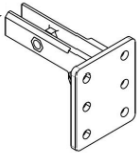
www.ximplio.eu
XIMPLIO sp. z o. o.
ul. Koniawska 11
PL 66-400 Gorzów Wielkopolski
info@ximplio.eu

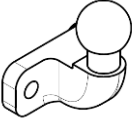
 **XIMPLIO**

Fitting / Montaż

	Main insert	1x		M16 (10.9)	2x
	Tow Ball	1x		Ø 16	4x
	M16x35 (10.9) M16x55 (10.9)	2x 2x		Ø 16	4x

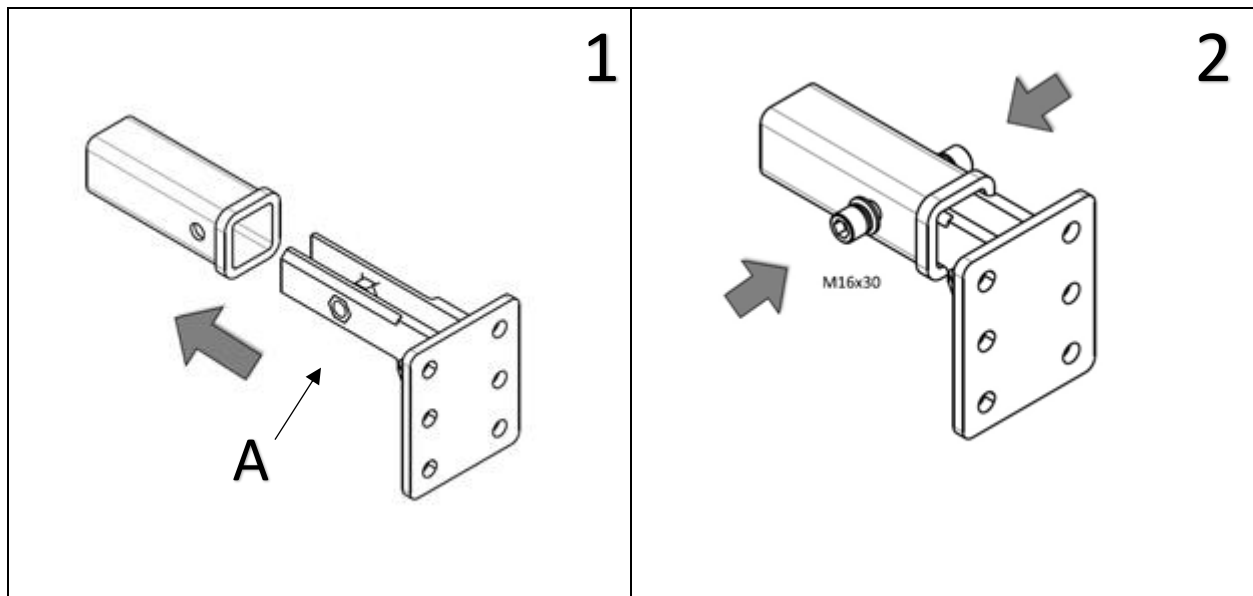

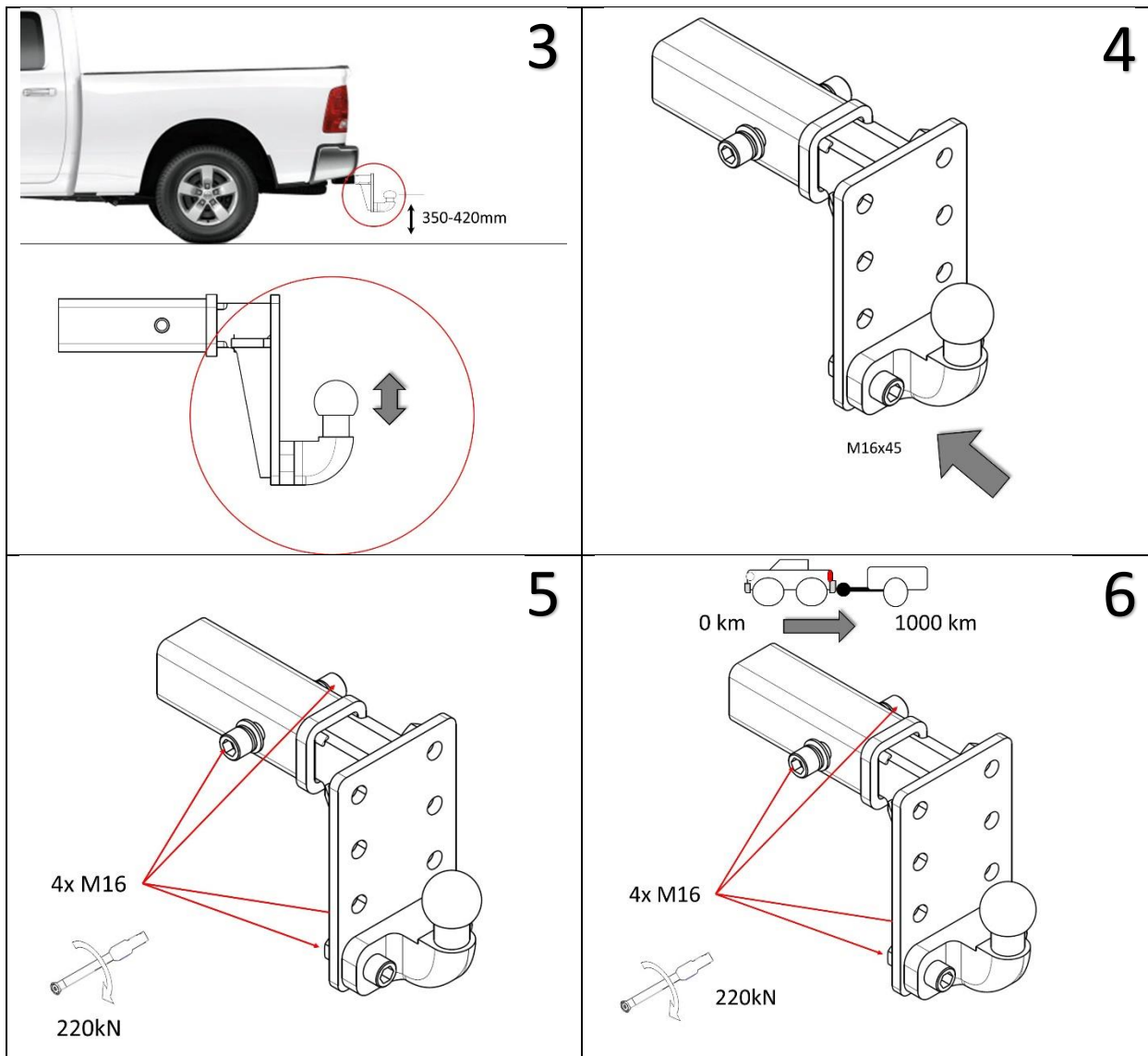

Fitting and using instruction

1. Insert the towbar mainframe into the main beam of car catch pawl in such a way that the hole A of the towbar mainframe overlap with the hole in the car - Fig. 1.
2. Screw the bolts M16x30 into the hole A from both sides and tighten - Fig. 2.
3. Adjust the tow ball to desired height (recommended height from 350 up to 420mm from the ground) – Fig. 3
4. Screw the tow ball with bolts M16x45 – Fig. 4
5. Tighten all bolts with given torque values - Fig. 5
6. Check if all bolts and nuts are correctly tightened after 1000km – Fig. 6

Instrukcja montażu i eksploatacji

1. Wsunąć korpus (1) do belki głównej zaczepu samochodu tak aby otwór A korpusu pokrywał się z otworem w samochodzie - Rys. 1.
2. Korpus (1) przykręcić śrubami M16x30 w punkcie A z obydwu stron - Rys. 2.
3. Dopasować wysokość kuli haka (zalecana wysokość 350 - 420mm od podłoża) – Rys. 3
4. Przykręcić kulę haka śrubami M16x45 – Rys. 4
5. Dokręcić wszystkie połączenia śrubowe używając momentu dokręcającego podanego na rysunku - Rys. 5
6. Sprawdzić połączenia śrubowe po przejechaniu 1000 km – Rys. 6

Caution

Keep tow ball clean, grease and cased. All mechanical damages of tow bar exclude its further usage. Damaged ball hook cannot be repaired.

There should be provided a free space in accordance with annex 7, drawing 25a and 25b Regulation No 55 EKG ONZ. With maximum acceptable load of the vehicle according to the manufacturer declaration.

Uwaga

Kulę zawsze utrzymywać w czystości i smarować smarem. Uszkodzony zaczep nie może być naprawiany i używany. W przypadku nie przestrzegania opisanego sposobu montażu lub niewłaściwego jego użytkowania producent nie ponosi odpowiedzialności za powstałe szkody.

Należy zapewnić swobodną przestrzeń zgodnie załącznikiem 7, rys.25a i 25b Regulamin 55 EKG ONZ przy maksymalnym dopuszczalnym obciążeniu pojazdu zgodnie z deklaracją producenta.

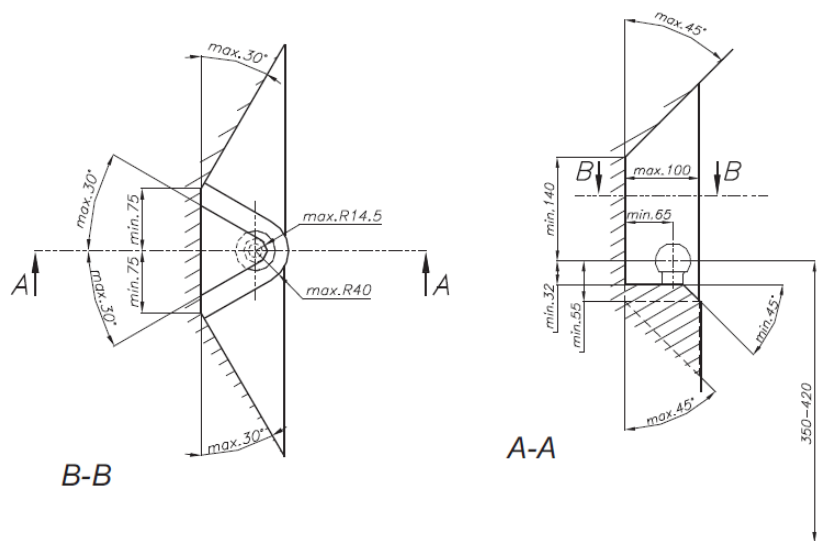

www.ximplio.eu
XIMPLIO sp. z o. o.
ul. Koniawska 11
PL 66-400 Gorzów Wielkopolski
info@ximplio.eu

 XIMPLIO