

# Uniwersalny zespół płyty mocującej do różnych samochodów

## Universal mounting plate unit for different cars

### Gr kat. HREG 4983

#### Zestaw śrubowy:

<b>Śruby:</b>	
<b>M16x55-8.8</b>	<b>- 4 szt.</b>
<b>Podkładki:</b>	
<b>Ø17</b>	<b>- 3 szt.</b>
<b>Podkładki spręż.:</b>	
<b>Ø12,3</b>	<b>- 4 szt.</b>
<b>Nakrętki:</b>	
<b>M16-8</b>	<b>- 4 szt.</b>

#### Instrukcja montażu:

Zamontować płytę mocującą do tyłu podwozia samochodu na śruby M16x55, stosując podkładki, podkładki sprężyste.

Płyta współpracuje z kulami : 02-844 f-my Bosal, 329080600001 f-my Westfalia, PK2-1 f-my Auto Hak Słupsk.

Przykręcić kulę polecaną w p-kcie 2, (lub kulę która ma D, S nie mniejsze niż całość oraz wymiary dające obciążenie na śruby mocujące nie większe od podanych w p-kcie 2) na śruby M16x55 (podkładki, podkładki sprężyste).

Pod jedną ze śrub nałożyć blachę gniazdka elektrycznego (zamiast podkładki).

Dokęcić wszystkie śruby momentami wg tabeli.

Podłączyć instalację elektryczną wg instrukcji fabrycznej samochodu.

#### Mounting instructions:

Install the mounting plate to the rear of the stringers with the M16x55 bolts, using washers, spring washers.

The plate works with the following balls: 02-844 from Bosal, 329 080 600 001 from Westfalia, PK2-1 f-my Auto Hak Słupsk.

Screw with the ball recommended in point 2 (or the ball with D, S not smaller than the whole and dimensions giving load on the fastening bolts not greater than those specified in item 2) on the M16x55 bolts (washers, spring washers).

Place the plate of the electric socket under one of the screws.

Tighten all bolts according to the torque shown in the table.

Connect the electric system according to the car factory instructions.

**Wymiary kul:** 02-844 f-my Bosal, 329080600001 f-my Westfalia, PK2-1 f-my Auto Hak Słupsk  
lub kule które mają D, S nie mniejsze niż niżej podane oraz wymiary powodujące obciążenia na śruby nie większe niż te kule zalecane.

**Wymiary śrub:** 02-844 f-my Bosal, 329080600001 f-my Westfalia, PK2-1 f-my Auto Hak Słupsk  
or balls with D, S not less than the following and the resulting dimensions bolt loads not greater than these recommended balls.

Dmin=17,3 kN, Smin=200 kg

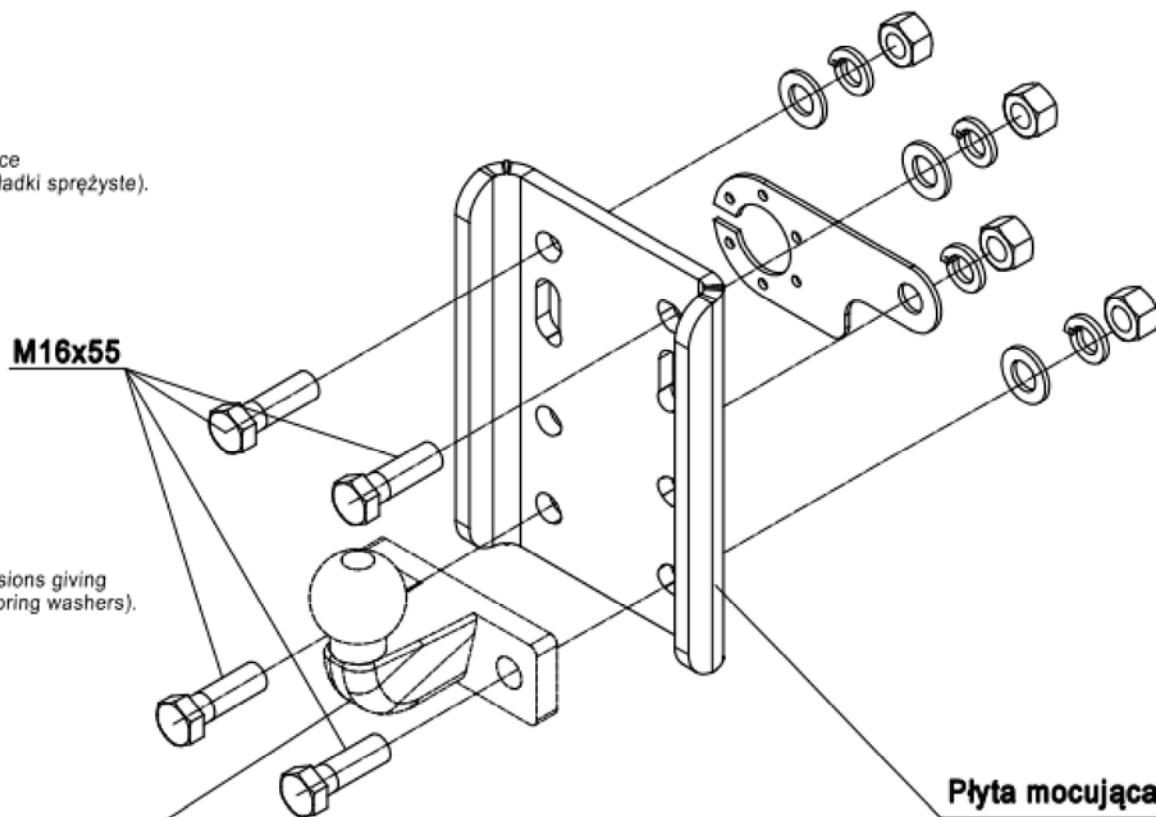

Płyta mocująca  
Fastening Plate

**Momenty przykręcenia nakrętek i śrub (8.8)**  
**Torque settings for nuts and bolts (8.8)**  
**M6 - 11 Nm; M8 - 25 Nm; M10 - 55 Nm; M12 - 85 Nm; M16 - 210 Nm**